

Notice de montage - Van

VanIstruzioni di montaggio - Furgone

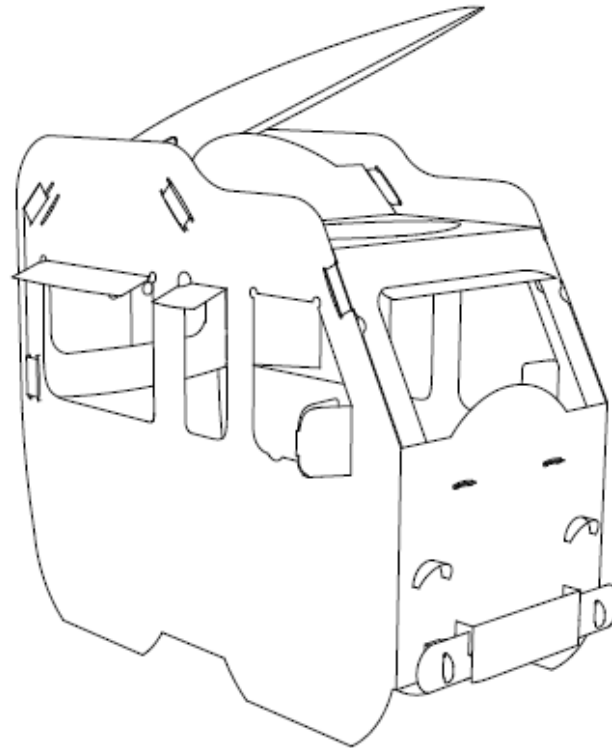

TY133496

3616479615453



10 mn

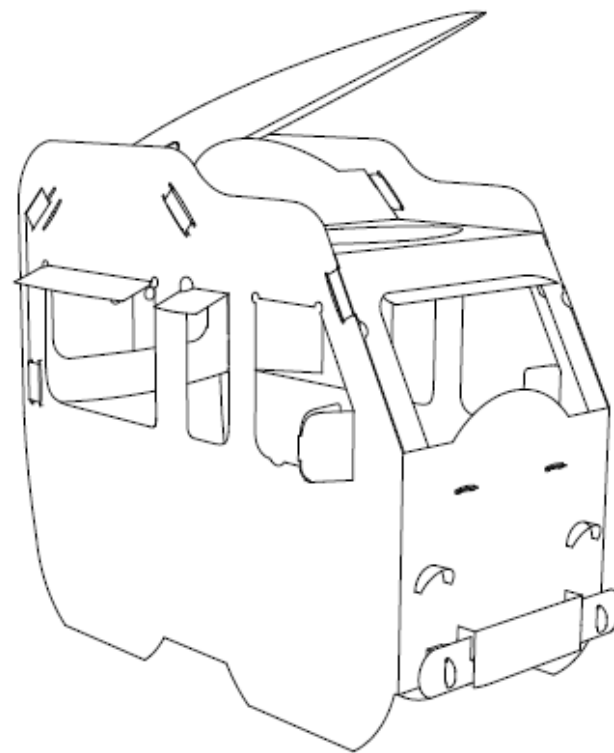

Liste des éléments

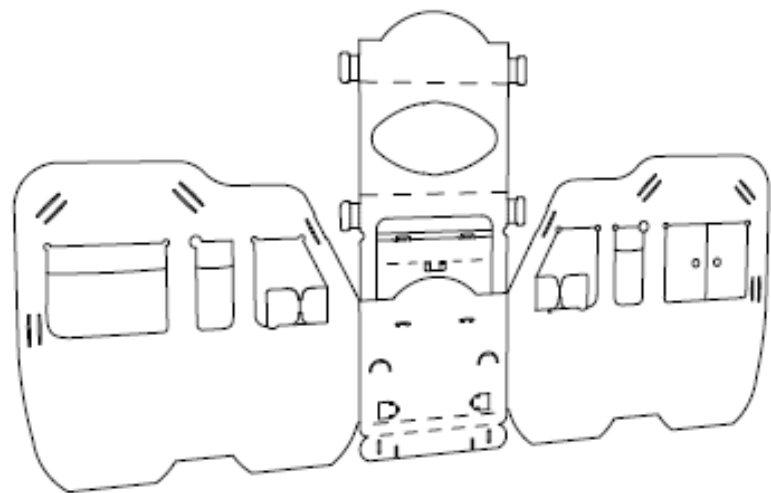

A



B

Elenco degli articoli

C

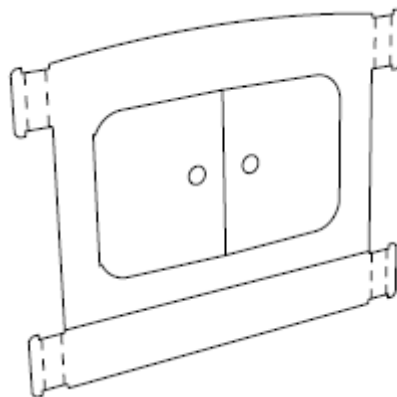

D



E

F

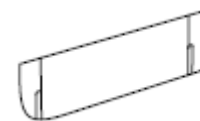



1. Coupez les feuillards avec des ciseaux. Ne pas utiliser de cutter, qui risquerait d'abîmer le van.

Tagliare le strisce con le forbici. Non utilizzare un cutter per non danneggiare il furgone.

- 2.

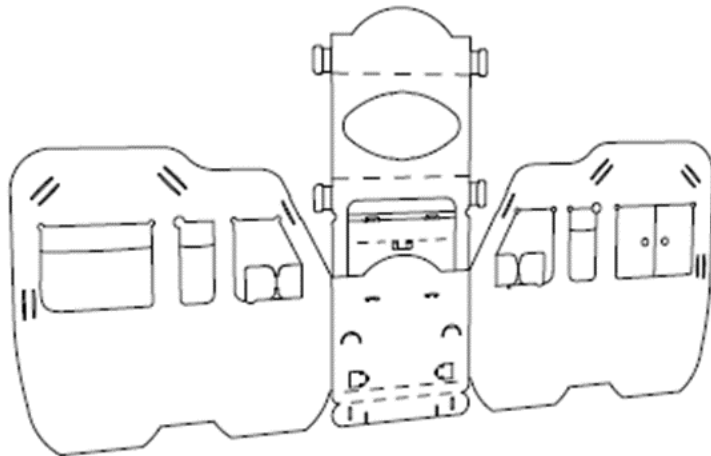

Dressez le carton sur le sol afin qu'il soit dans ce sens (pointe en haut).

Posare il cartone sul pavimento in modo che sia rivolto in questa direzione (verso l'alto).

- 3.

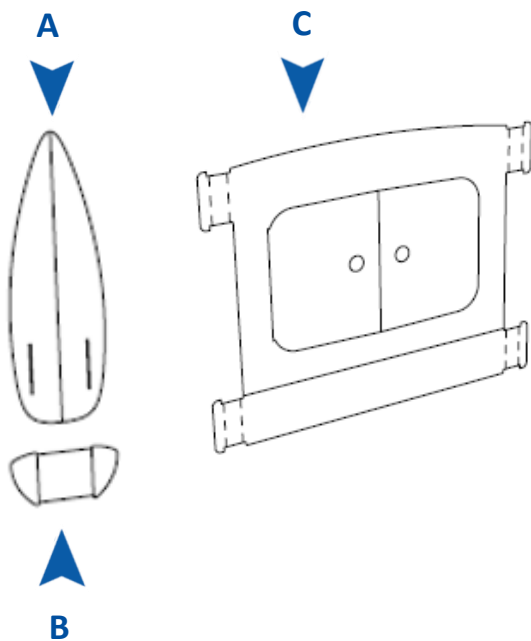

Détachez les éléments A, B, et C, puis conservez-les. Ils serviront ensuite pour former le van.

Staccare le parti A, B e C e conservarle. Saranno poi utilizzate per formare il furgone.

4.

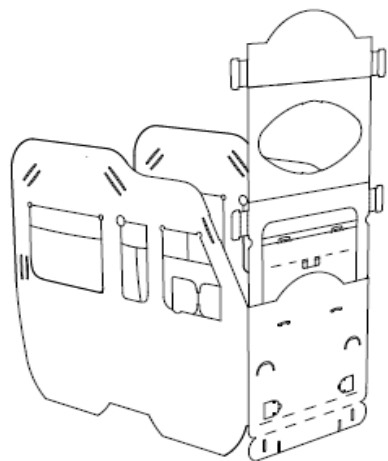

Repliez les côtés du van.

Ripiegare i lati del furgone.

5.

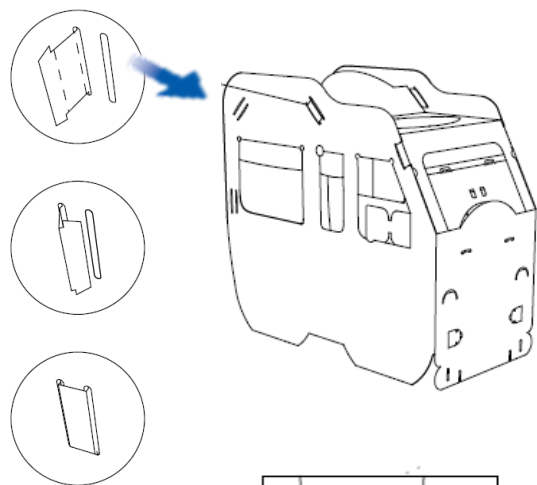

Insérez chaque languette dans les encoches du Van.

Finissez de fixer les parois en repliant les languettes dans la deuxième encoche.

Inserire ogni linguetta nelle tacche del Van.

Terminare il fissaggio delle pareti ripiegando le linguette nella seconda tacca.

6.

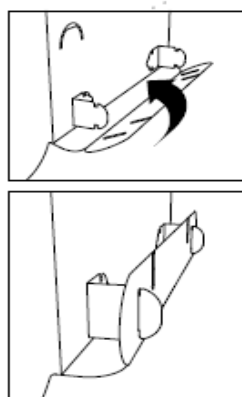

Repliez la bande à l'avant sur elle-même puis insérez-la dans les encoches.

Piegare la striscia anteriore su se stessa e inserirla nelle tacche.

7.

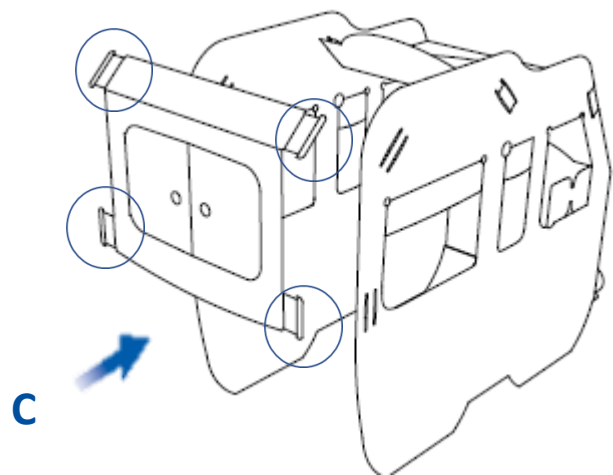
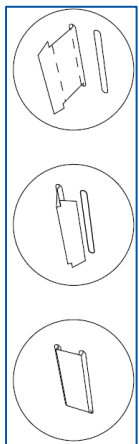

Positionnez l'élément C pour former l'arrière du van.
Insérez chaque languette C dans les encoches du van.
Fixez l'ensemble, en repliant les languettes dans la deuxième encoche.

Posizionare l'elemento C per formare la parte posteriore del furgone.
Inserire ogni linguetta C nelle tacche del furgone.
Fissare il gruppo, ripiegando le linguette nella seconda tacca.

8.

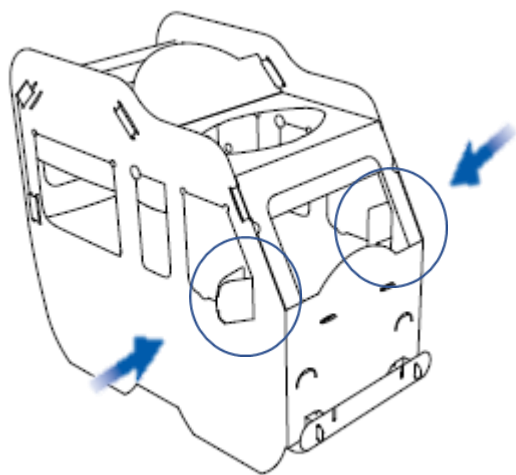
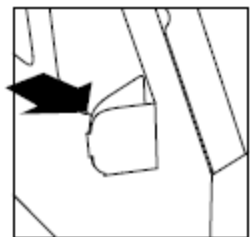

Repliez les rétroviseurs.

Ripiegare gli specchietti.

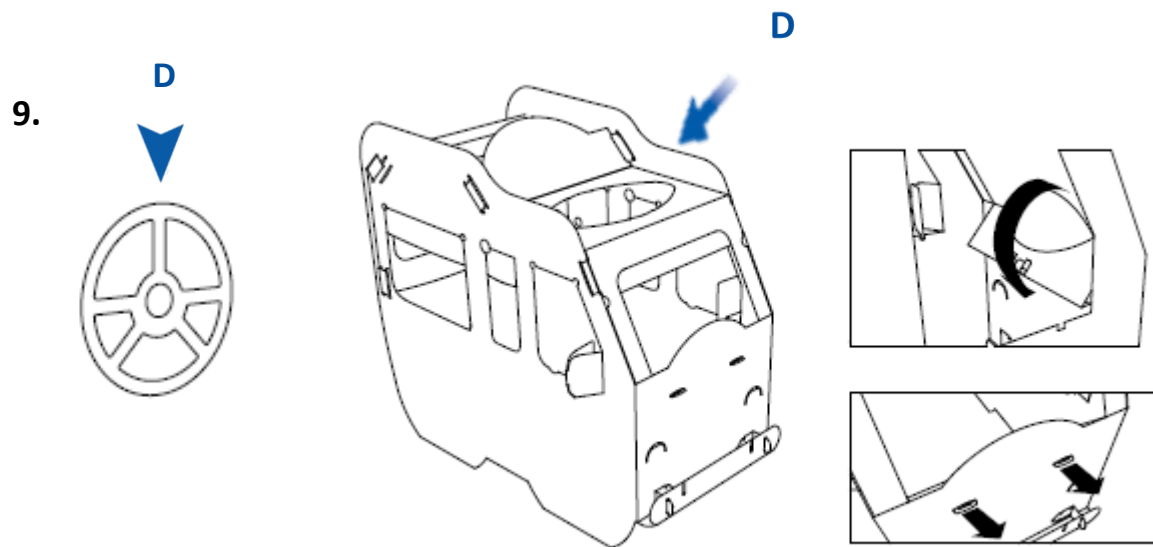

Retirez l'élément D (volant), pour le placer à l'intérieur du van. Pour cela, rabattez le tableau de bord pour positionner le volant à l'intérieur.

Rimuovere la parte D (volante) e riporla all'interno del furgone.
A tal fine, ripiegare il cruscotto per posizionare il volante all'interno della plancia..

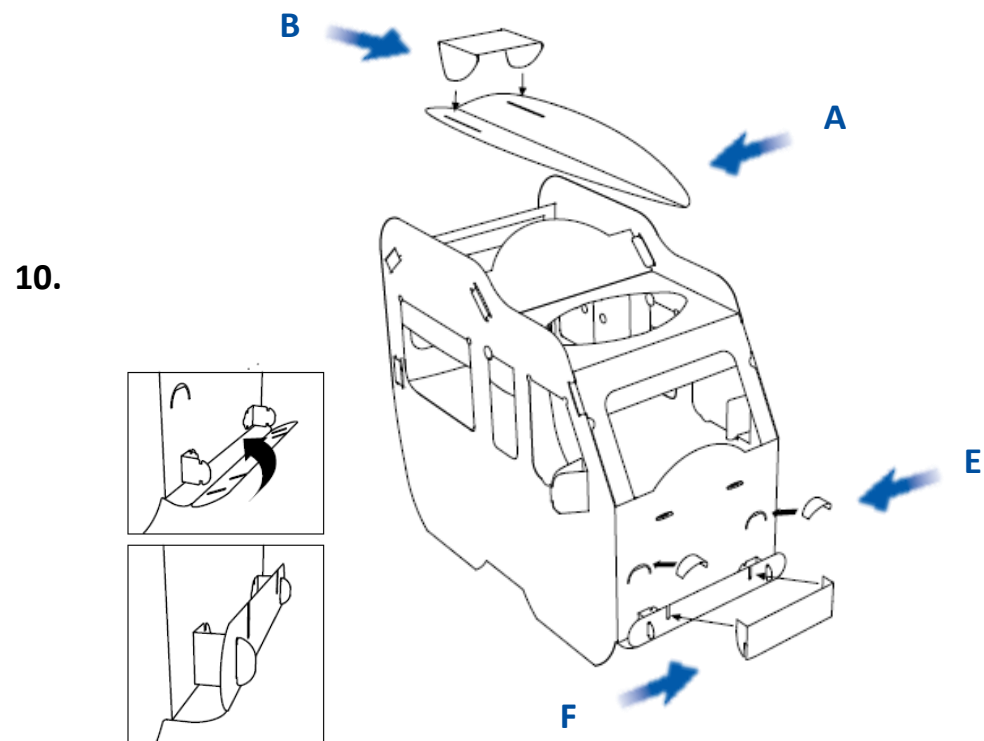

Insérez les éléments A, B, et F pour former le reste du van.

Inserire gli elementi A, B e F per formare il resto del furgone.

Informations à conserver
Informazioni da conservare

Te bewaren informatie
Información a conservar

Ce jouet doit être assemblé par un adulte.
Questo giocattolo deve essere assemblato da un adulto.
Dit speelgoed moet door een volwassene in elkaar worden gezet.
Este juguete debe ser montado por un adulto.

Attention
Attenzione
Attentie
Atención



Attention ! Ne convient pas aux enfants de moins de 36 mois (3 ans). Petites parties, danger d'étouffement
Attenzione! Non adatto a bambini sotto i 36 mesi (3 anni). Parti piccole, pericolo di soffocamento
Voorzichtig! Niet geschikt voor kinderen jonger dan 36 maanden (3 jaar). Kleine onderdelen, verstikkingsgevaar
Precaución. No apto para niños menores de 36 meses (3 años). Piezas pequeñas, peligro de asfixia

Vérifiez fréquemment la présence de dommages et de traces d'usure sur le produit avant chaque utilisation. Ne modifiez pas le produit. Vérifiez la stabilité du produit avant chaque utilisation.
Ne l'utilisez pas s'il est usé ou endommagé. Ne donnez pas ce produit à des enfants qui n'ont pas l'âge prévu. Ce produit doit être utilisé en intérieur sur une surface plane et sèche.
Controllare frequentemente il prodotto per danni e usura prima di ogni utilizzo. Non modificare il prodotto. Controllare la stabilità del prodotto prima di ogni utilizzo.
Non usarlo se è usurato o danneggiato. Non dare questo prodotto a bambini al di sotto dell'età appropriata. Questo prodotto deve essere usato all'interno su una superficie piana e asciutta,
Controleer het product regelmatig op beschadiging en slijtage vóór elk gebruik. Wijzig het product niet. Controleer de stabiliteit van het product vóór elk gebruik.
Gebruik het niet als het versleten of beschadigd is. Geef dit product niet aan kinderen onder de juiste leeftijd. Dit product moet binnenshuis worden gebruikt op een vlakke, droge ondergrond.
Compruebe con frecuencia si el producto está dañado o desgastado antes de cada uso. No modifique el producto. Compruebe la estabilidad del producto antes de cada uso.
No lo utilice si está desgastado o dañado. No dar este producto a niños menores de la edad apropiada. Este producto debe utilizarse en interiores sobre una superficie plana y seca.

Utilisez uniquement des ciseaux pour séparer les éléments. Ne pas utiliser de cutter ou autres outils.
Usate solo le forbici per separare gli elementi. Non usare taglierini o altri strumenti.
Gebruik alleen een schaar om de elementen te scheiden. Gebruik geen kniptang of ander gereedschap.
Utilice sólo tijeras para separar los elementos. No utilice cortadores u otras herramientas.



Plus d'informations sur
www.mycarrefourdocs.com

F Service Consommateurs Carrefour - CMI
TSA 91431 - 91343 MASSY Cedex - France
www.carrefour.fr

N°Cristal +33 (0)9 69 39 70 00

APPEL NON SURTAXE

I GS SpA
via Caldera 21
20153 Milano, Italy

B s.a. Carrefour BELGIUM n.v.
Av des Olympiades 20 Olympiadenlaan,
1140 Evere - Belgium
Tel.: 0800 / 9 10 11

E Centros Comerciales Carrefour, S.A.
C/ Campezo, 16 - 28022 Madrid - España
Tfn: 914 908 900
www.carrefour.es

Fabriqué en UE pour CMI / Vervaardigd in de EU voor CMI/ Fabricado y envasado en la UE por NIF: CMI / Prodotto nell ' UE per: CMI